

Дроссель DRT-11 (15.DR.B.08)

Паспорт.

1. Общие сведения.

Дроссель DRT-11 (15.DR.B.08) предназначен для работы в фильтрах систем питания и регулирования трёхфазных электрических двигателей, с целью: подавления высокочастотных гармоник в токе двигателя; ограничения амплитуды тока короткого замыкания; компенсации ёмкости цепи питания.

Рекомендуется для использования с двигателями мощностью 11,0 кВт.

2. Общий вид.

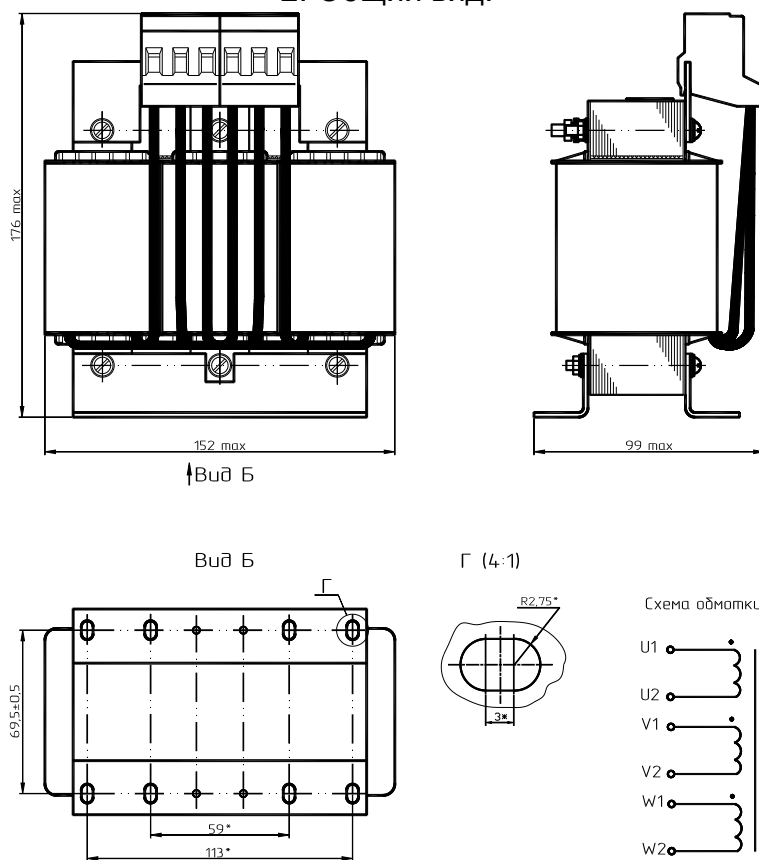

3. Основные характеристики.

Напряжение сети питания, В	380 (400)±10%
Количество фаз	3
Частота сети питания, Гц	50 ⁺¹⁵ ₋₅
Индуктивность, мГн	0,98±0,15
Рабочий ток, А	30,0
Напряжение короткого замыкания	4%
Температурный индекс изоляции, °С	155(F)
Электрическая прочность изоляции (магнитопровод-катушки), кВ	2,0 (50 Гц)
Масса, не более, кг	5,7
Климатическое исполнение	УХЛ 1.1

Драгоценных материалов не содержится.

Содержание цветных металлов: медь – 1,53 кг.

4. УКАЗАНИЯ ПО ЭКСПЛУАТАЦИИ.

4.1. Напряжение сети и значение рабочего тока, - не должно превышать номинальные значения, указанные в разделе основных характеристик.

4.2. Дроссель не должен подвергаться воздействиям ударов с ускорением более 150 м/с^2 (15g).

4.3. Подключение дросселя должно проводиться согласно приведённой схемы: через клеммные колодки, проводами с сечением, обеспечивающим рабочий ток дросселя.

Не допускается подпайка подключаемых проводов к местам монтажа завода-изготовителя.

5. ПРАВИЛА ХРАНЕНИЯ.

5.1. Дроссели следует хранить в упаковке предприятия изготовителя, смонтированными в аппаратуру, в условиях 2 (С) по ГОСТ 15150 .

5.2. В окружающей среде должны отсутствовать кислотные и другие агрессивные примеси.

6. ГАРАНТИИ ИЗГОТОВИТЕЛЯ.

6.1. Дроссель DRT-11 изготовлен и принят в соответствии с обязательными требованиями государственных стандартов, действующей технической документацией ВУШК.671330.002 ТУ и признан годным для эксплуатации.

6.2. Гарантийный срок эксплуатации:

- 18 месяцев со дня ввода в эксплуатацию;
- 24 месяца с даты розничной продажи.

173001, Россия, Великий Новгород, ул.Б.Санкт-Петербургская, 51;
тел.(8162) 777-094, 339-769; факс.(8162) 339-755, 339-778;
e-mail: marketing@transvit.ru; info@transvit.ru
ИНН 5321036103; КПП 532101001